

## Hydrant nadziemny z pojedynczym zamknięciem

PPOŻ



- ZABEZPIECZENIE W PRZYPADKU ZŁAMANIA
- KORPUS GÓRNY MONOLIT
- MOŻLIWOŚĆ OBRACANIA KORPUSU Z NASADAMI OD 0° DO 360°

### Opis wyrobu:

- Samoczynne całkowite odwodnienie z chwilą pełnego odcięcia przepływu
- Współczynnik  $K_v > 80 \text{ m}^3/\text{h}$  - ( dla 1x65);  $K_v > 140 \text{ m}^3/\text{h}$  - ( dla 2x65);
- Czas odwodnienia  $< 15 \text{ min}$ .
- Pozostałość wody  $< 100 \text{ ml}$  (dla DN80)
- Trzpień ze stali nierdzewnej z walcowanym gwintem i scalonym kołnierzem trzpienia
- Uszczelnienie trzpienia o-ringowe, strefa o-ringowego uszczelnienia korka odseparowana od medium
- Korek uszczelniający wykonany z mosiądzu prasowanego, zabezpieczony specjalnym pierścieniem przed wykręceniem
- Element odcinająco-zamykający (grzyb) całkowicie zawulkanizowany gumą EPDM
- Pole herbowe
- Początek otwarcia  $< 3 \text{ obr.}$ ; pełne otwarcie po 8 obr.
- MOT 80 Nm
- mST 250 Nm
- Materiały zewnętrzne i wewnętrzne odporne na korozję
- Kolumna hydrantu z rury żeliwnej sferoidalnej (pokryta warstwą cynku)
- Ochrona antykorozyjna powłoką na bazie żywicy epoksydowej odpornej na UV, minimum 250 mikronów wg normy PN-EN ISO 12944-5
- Odporny na środki dezynfekcyjne (sugerowany roztwór NaOCl)
- Połączenia kołnierzowe i przyłącz wg. PN-EN 1092-2 (DIN 2501), ciśnienie PN10, PN16
- Nasady 2xB 75 wg DIN 14318
- Klucz sterujący wg PN-89/M-74088
- Ciśnienie robocze PN16
- Zgodność wyrobu z PN-EN 1074-1 i PN-EN 1074-6 oraz PN-EN 14384 TYP C
- Znakowanie hydrantu odpowiada wymaganiom normy: PN-EN 19, PN-EN 1074

### Zastosowanie:

W instalacjach wodociagowych, p. pożarowych celem poboru wody w zakresie temperatur do  $+50^\circ\text{C}$

### Testy:

Próba ciśnieniowa wodą zgodna z PN-EN 1074-1, PN-EN 1074-2, PN-EN 12266-1  
szelność zamknięcia 1,1 x PN  
wytrzymałość korpusu 1,5 x PN

### Wyposażenie:

Oslona odwadniająca hydrantu nr kat.: 8860

### Wersje wykonania:

Wersja samopoziomująca  
Kolumna ze stali nierdzewnej 1.4301

### Montaż:

W pozycji pionowej w rurociągach poziomych.

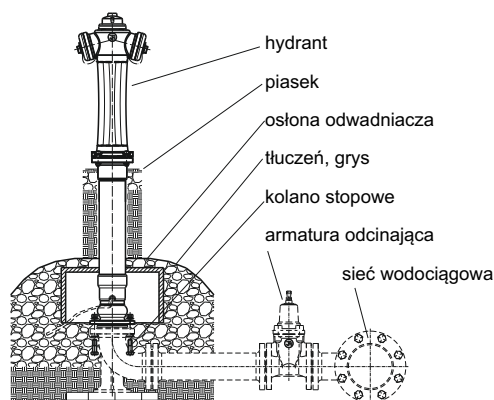

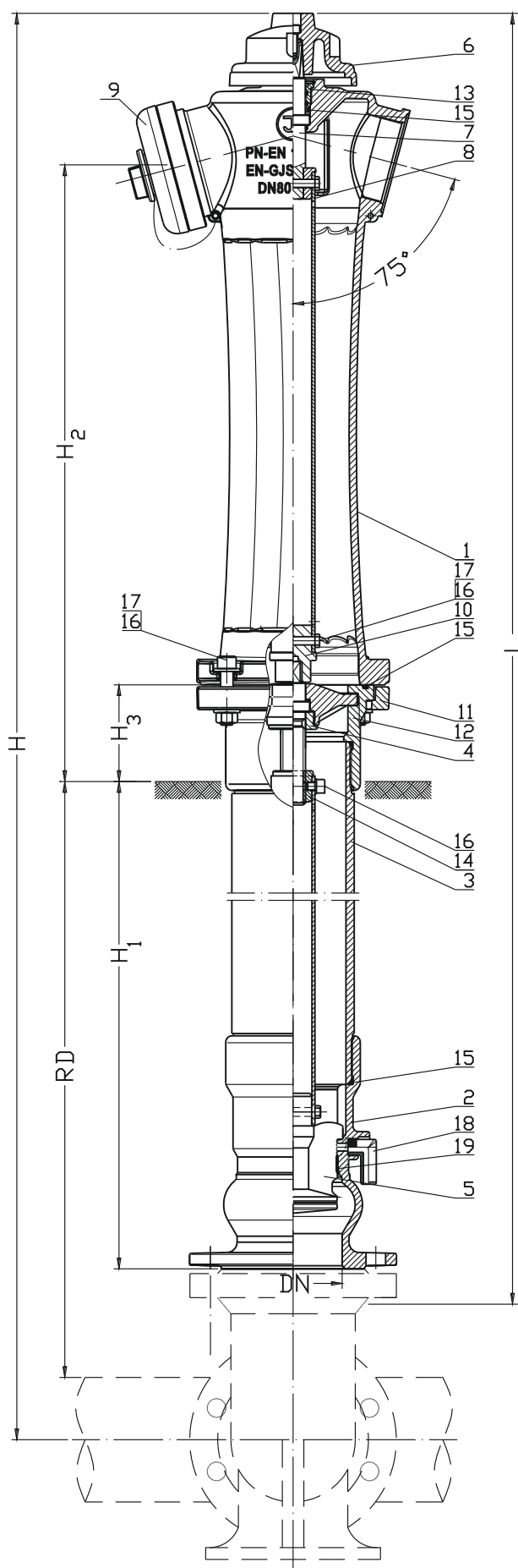

DN	RD	L	H	H <sub>1</sub>	H <sub>2</sub>	H <sub>3</sub>	Masa
[mm]							[kg]
80	1000	1640	1805	880	600	110	48
80	1250	1890	2055	1130	600	110	53
80	1500	2140	2305	1380	600	110	58
80	1800	2440	2605	1680	600	110	64

Nr	Część	Materiał
1	Korpus górny	Żeliwo EN-GJS-400-15; EN-GJS-500-7 PN-EN 1563
2	Korpus dolny	Żeliwo EN-GJS-400-15; EN-GJS-500-7 PN-EN 1563
3	Kolumna	Żeliwo EN-GJS-400-15; EN-GJS-500-7 (Stal 1.0254; Stal nierdzewna 1.4301) PN-EN 1503-3
4	Tuleja	Mosiądz CuZn39Pb1Al-B PN-EN 1982
5	Grzyb	Żeliwo EN-GJS-400-15; EN-GJS-500-7/EPDM PN-EN 1563 / PN-ISO 1629
6	Kaptur	Stop aluminium AISi PN-EN 1706
7	Trzpień	Stal nierdzewna 1.4021 PN-EN 10088-1
8	Wrzeciono	Stal nierdzewna 1.4301 PN-EN 10088-1
9	Nasada	Stop aluminium AISi PN-EN 1706
10	Sprzęgło	Żeliwo EN-GJS-400-15; EN-GJS-500-7 PN-EN 1563
11	Oprawa trzpienia	Żeliwo EN-GJS-400-15; EN-GJS-500-7 PN-EN 1563
12	Kołnierz dolny	Żeliwo EN-GJS-400-15; EN-GJS-500-7 PN-EN 1563
13	Korek	Mosiądz CuZn39Pb1Al-B PN-EN 1982
14	Nakrętka trzpienia	Mosiądz CuZn39Pb1Al-B PN-EN 1982
15	Uszczelka O-ring	Guma EPDM PN-ISO 1629
16	Śruba	Stal nierdzewna A2 PN-EN ISO 4017; PN-EN ISO 4762
17	Nakrętka	Stal nierdzewna A4 PN-EN ISO 4032
18	Odwodnienie	Polipropylen PP PN-EN ISO 1873-1
19	Gniazdo	Brąz CuAl7 EN ISO 24373

Ze względu na ciągły rozwój firmy zastrzegamy sobie prawo do modyfikacji produkowanych wyrobów.